

megaspin

NEAT AND COMPACT,
BUT **BIG** ON FEATURES
WITH EASY AUTO SELECT
(200-3S)



MARKANT
UND KOMPAKT, ABER MIT
GROSSEM AUFTRITT
MIT EASY AUTO SELECT
(200-3S)





megaspin
200-3S



Precision - standard, even for this entry level model

The rim data is taken automatically using the measuring arm, and the width is calculated by our innovative, automatic approximation software, I.W.A. (Intelligent Width Assessment).

IWA calculates the width of the rim by taking into account the 2D settings, wheel mass, and typical rim data collected from thousands of assemblies.

Präzision - Standard, auch für unsere Einstiegsmaschine

Die Raddaten werden automatisch über den Messarm eingelesen. Die Felgenbreite wird automatisch angenähert über unsere innovative Software I.W.A. (Intelligent Width Assessment).

IWA berechnet die Felgenbreite anhand der 2D Eingaben, der Radmasse, und typischer Felgendaten aus tausenden von Kombinationen.

Speed - no compromise on cycle time

For a medium sized tyre the measuring cycle is less than 5 seconds.

With Easy Auto Select the balancer automatically chooses the correct balancing program: All 4 wheels can be balanced without the need to re-enter data.

Geschwindigkeit - keine Kompromisse bei der Messdauer

Für ein Rad mittlerer Größe ergibt sich eine Messzeit von weniger als 5 Sekunden.

Mit easy AUTO SELECT wählt die Wuchtmaschine automatisch das richtige Auswuchtprogramm: 4 Räder können ohne Neueingabe der Raddaten ausgewuchtet werden.

Ecology - protecting the environment and saving you money

A medium sized wheel is accelerated to 100 rpm in less than 1 second.

After that the assembly 'free-wheels', resulting in less energy consumption, less wear and tear, and less noise.

Ökologie - Schutz der Umwelt und Ihres Geldbeutels

Ein Rad mittlerer Größe wird in weniger als 1 Sekunde auf 100 rpm beschleunigt. Danach dreht das Rad ohne Motorkraft.

Vorteile: weniger Energiebedarf, weniger Verschleiß, weniger Geräusche.

Price / performance ratio

You will struggle to find a competitive machine which offers so many features as standard in such a small package, like a contemporary, logical keypad with clear symbols, MINISTAT (patent) automatically minimising the residual unbalance, and low power consumption. It is also comforting to know that the megaspin 200-3 is 100% made in Europe, including 3 years warranty on all electric boards.

Preis / Leistungsverhältnis

Es wird schwerfallen eine Wuchtmaschine zu finden, die bereits so viele Features als Standard in so einem kompakten Gehäuse hat. Wie eine zeitgemäße, logische Tastatur mit klaren Symbolen, MINISTAT (Patent) zur automatischen Reduzierung der Statischen Restunwucht und dem geringen Energiebedarf. Es ist gut zu wissen, dass die megaspin 200-3/5 100% made in Europe ist, mit einer 3 Jahresgarantie für alle elektronischen Bauteile.



Options

- 1 UNIVERSAL CLAMPING ADAPTOR for closed rims with 3, 4 or 5 holes and hole circles of 95-210 mm. Including special centring cone (patent).
- 2 CENTRING RING for diameters 56,5; 57; 66,5 and 72,5 mm
- 3 CLAMPING PLATE for alloy rims
- 4 SPACER KIT for wheels with very large offset (SUV, 4 WD)
- 5 SPACER DISK AND CONE for Vans, 4 WD-cars and light trucks with centre bores of 97-180 mm
- 6 ADAPTER FOR MOTORCYCLES for flanged wheels or wheels with own bearings.

Optionen

- 1 UNIVERSALSPANNVORRICHTUNG für geschlossene Felgen mit 3, 4 oder 5 Löchern und Lochkreisen von 95-210 mm. Inklusive Spezialzentrierrieng (Patent).
- 2 STUFENKONUS mit den Durchmessern 56,5; 57; 66,5; und 72,5 mm
- 3 ANDRÜCKTELLER für Leichtmetallfelgen
- 4 DISTANZHALTERSET für Räder mit großer Einpresstiefe (SUV, 4 WD)
- 5 ABSTANDSRING UND KONUS für Vans, 4 WD-Fahrzeuge und Leicht-Lkw mit Mittelloch 97-180 mm
- 6 AUFNAHME FÜR MOTORRÄDER für angeflanschte Räder oder Räder mit Kugellagern

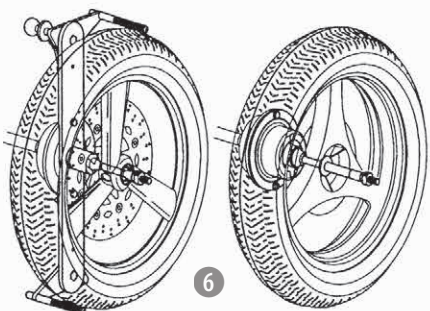

Bedienkomfort

Ease of operation

AUTO SELECT bei LM Felgen:	STEEL / ALUM / ALUM (200-3 manual)	AUTO SELECT for alloy rims:
Dateneingabe	automatic (200-3 manual)	Data input
Gewichtepositionen	unbegrenzt / unlimited	Weight positions
AUTO SPLIT	inkludiert / included	AUTO SPLIT
MINISTAT (Patent)	inkludiert / included	MINISTAT (Patent)
Speicher für Bedienerprofile	2 Bediener / 2 Operators	Multiple Operators
Dateneingabe für Stahlfelgen:		Data input for steel rims:
Abstand	automatic (200-3 manual)	Distance
Durchmesser	automatic (200-3 manual)	Diameter
Breite	IWA	Width

Technische Daten

Technical Data

Felgenbreite	1,5 - 20 Zoll/Inch	Rim width
Felgendurchmesser	10 - 30 Zoll/Inch	Rim diameter
Maximaler Raddurchmesser	1200 mm	Max. wheel diameter
Maximale Radbreite	530 mm	Max. wheel width
Maximales Radgewicht	70 kg	Max. wheel weight
Drehzahl (U/Min)	100	Revolutions (rpm)
Maße, verpackt (B x T x H)	660 x 960 x 1160 mm	Packing dimensions (W x D x H)
Gewicht verpackt	123 kg	Gross weight
Elektrischer Anschluss	115-230 V / 50/60 Hz / 1 Ph / 500 W	Power supply

CE Made in EU

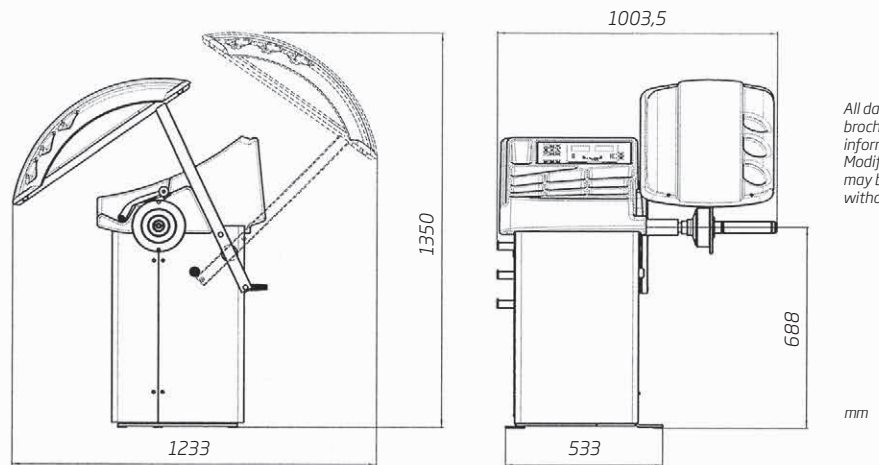

All data in this brochure are for information only. Modifications may be made without notice.



Händler/Distributor

HOFMANN MEGAPLAN GmbH
Hauptstraße 67 · A-5302 Henndorf · Austria · Tel +43-6214-646612
HM-mail@hofmann-megaplan.com · hofmann-megaplan.com